

加工物， 工具の取付け方法

2010.04.07

1. 説明書「固定側口金を(0, 0)として加工を行うとき」(別紙)を参照して、加工原点を出す。

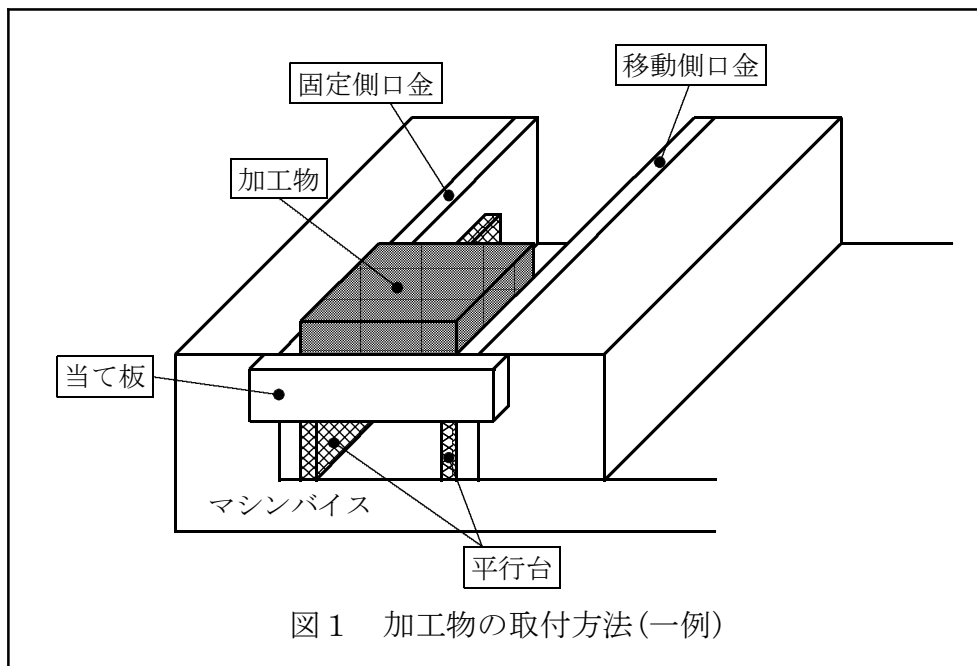

2. 加工物の下に平行台を入れ、口金間に当て板(平行台兼用)を当てながら加工物を締め付ける。
3. 加工に応じた工具を主轴に取り付ける。

◎エンドミルの場合

エンドミル → コレット → ミーリングチャック

※チャックは、上から見て時計回りでゆるみ、反時計回りで閉まる。

◎ドリルの場合

ドリル → ドリルチャック ※必ず最初にセンタドリルを使用する。

穴あけの順序：センタドリル → 必要な直径のドリル

ねじ切りの順序：センタドリル → 下穴径(タップの径 $-0.9 \times$ ピッチ)のドリル → タップ

